



ТК РЕЗИНОТЕХНИКА

АДРЕС: 143983, Московская область, г. Балашиха, микрорайон Керамик, ул. Керамическая 2А, офис 405.
ТЕЛЕФОН: 8 (495) 514-71-25 МОБ.ТЕЛЕФОН: 8 (925) 514-71-25
ПОЧТА: 5147125@mail.ru САЙТ: www.tk-rezinodehnika.ru
ИНН: 5012089411 КПП: 501201001 ОГРН: 1155012003079

ОПРОСНЫЙ ЛИСТ ДЛЯ ОБРЕЗИНЕВАНИЯ БАРАБАНОВ ВАЛОВ РОЛИКОВ № 2

| | | |
|----|---|--|
| 1 | Длина металлической заготовки вала с осями, L общ. мм. | |
| 2 | Диаметр металлической заготовки вала, d мм. | |
| 3 | Длина обрезаживания резиновой части вала L обр.мм. | |
| 4 | Диаметр резиновой части вала D мм. | |
| 5 | Желаемый цвет резины. | |
| 6 | Желаемая твердость резины по Шору А. | |
| 7 | Среда в которой работает вал (щелочь, кислота, растворитель, бумага, пищевая) в процентном соотношении. | |
| 8 | Температура окружающей среды, в которой работает вал С. | |
| 9 | Обработка наружной поверхности вала (да, нет) обязательно указать допуски на наружный диаметр. | |
| 10 | Обработка наружной поверхности вала из-под резца (да, нет). | |
| 11 | Обработка наружной поверхности вала шлифованием (да, нет) | |
| 12 | Количество валов данного размера, общая масса вала шт./кг. | |
| 13 | Нагрузка на поверхность длинны вала (кг/ на 1 см длины вала) | |

Требование к металлической заготовке вала под обрезаживание

Вал должен быть центрован, с него должно быть удалено старое покрытие, удалена ржавчина, нанесены проточки на металлической поверхности заготовки от центра левая и правая глубина 1,0-2,0мм. При диаметре заготовки 70мм и более необходимо иметь на торцах по два отверстия во внутреннюю полость вала диаметром не менее 16мм с обеих сторон. Валы со шлифовкой изготавливаются длиной не менее 1200мм. Валы длиной более 1200мм только с обработкой из-под резца с твердостью не менее 80 ед. по ШОР. Если валы, барабаны, ролики, не готовы к обрезаживанию, то стоимость изготовления и сроки увеличиваются.

| | |
|-----------------|--|
| ЗАКАЗЧИК | |
| АДРЕС | |
| ТЕЛЕФОН | |
| E-MAIL | |

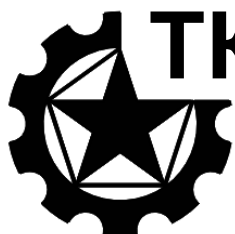

TK РЕЗИНОТЕХНИКА

АДРЕС: 143983, Московская область, г. Балашиха, микрорайон Керамик, ул. Керамическая 2А, офис 405.
ТЕЛЕФОН: 8 (495) 514-71-25 МОБ.ТЕЛЕФОН: 8 (925) 514-71-25
ПОЧТА: 5147125@mail.ru САЙТ: www.tk-rezino tehnika.ru
ИНН: 5012089411 КПП: 501201001 ОГРН: 1155012003079

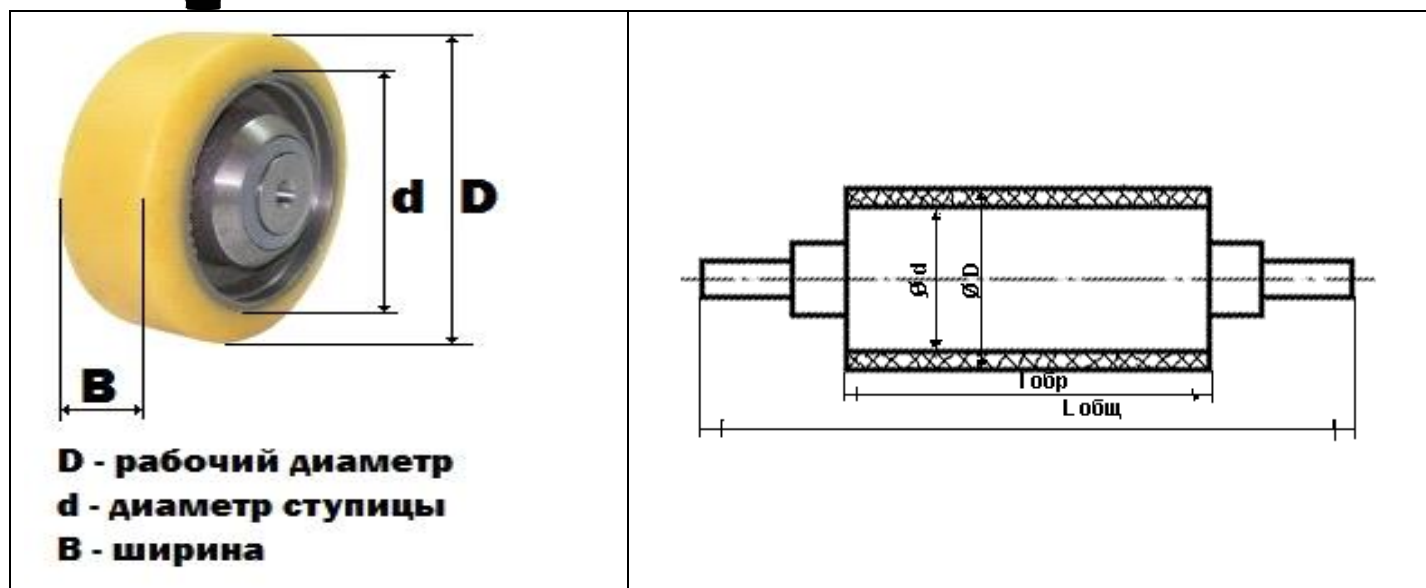

Этапы работы:

- На основании технического задания от заказчика, подборка материала, обеспечивающего работоспособность детали.
- Разработка конструкторской документации КД для детали
- Проектирование и изготовление технологической металлической оснастки (формы).
- Апробирование оснастки и отработка технологии изготовления деталей.
- Изготовление пробной партии и передача заказчику на утверждения.

Для определения стоимости и срока проведения работ необходимо направить техническую заявку на официальном бланке Вашего предприятия с указанием следующей информацией, чем больше предоставите информацию о детали, тем точнее будет стоимость и сроки выполнения заказа:

- Эскизы. Чертежи. Фото. Видео. Образец.
- Материал
- Допустимые размеры.
- Твердость.
- Условия эксплуатации.
- Нарботка и требуемый срок службы.
- Рабочая среда.
- Рабочее давление.
- Рабочая температура.
- Количество.
- По какой документации будет приниматься продукция.